

Silla. **ONE PLUS**



Colores
disponibles

GARANTÍA
7
AÑOS

ONE PLUS Presidente

CABECERO

Marco en polipropileno tapizado en tela con diseño geométrico, regulable en altura y ángulo.

ESPALDAR

Marco en polipropileno tapizado en tela con diseño geométrico.

APOYO LUMBAR

En polipropileno con espuma y paño, regulable en altura.

ASIENTO

En espuma inyectada con tapizado en paño importado.

BRAZOS

En polipropileno con PAD en poliuretano, regulables 4D (altura, profundidad, ángulo y extensión lateral).

MECANISMO

Syncro 4 bloqueos con slider.

RUEDAS

Goma (PU) 60 mm.

BASE

Nylon 320 mm.



Línea **PREMIUM**

ONE PLUS Medidas

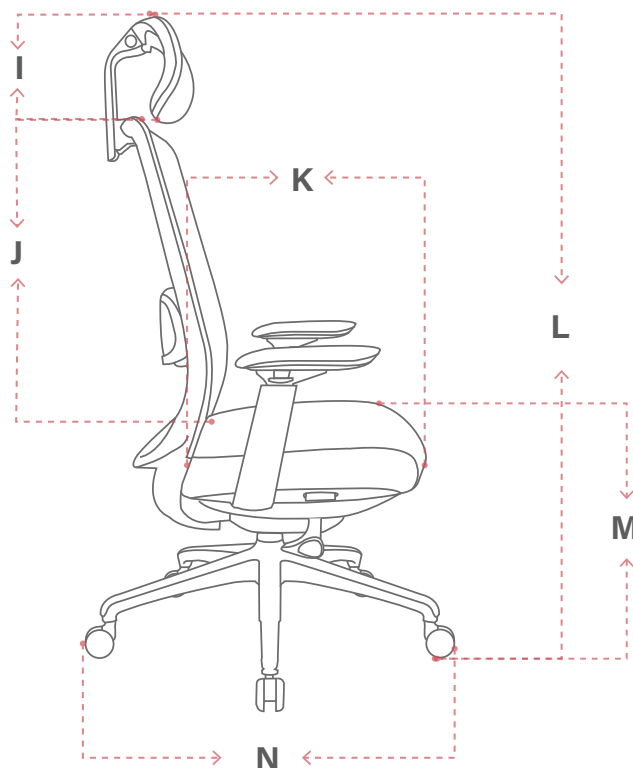
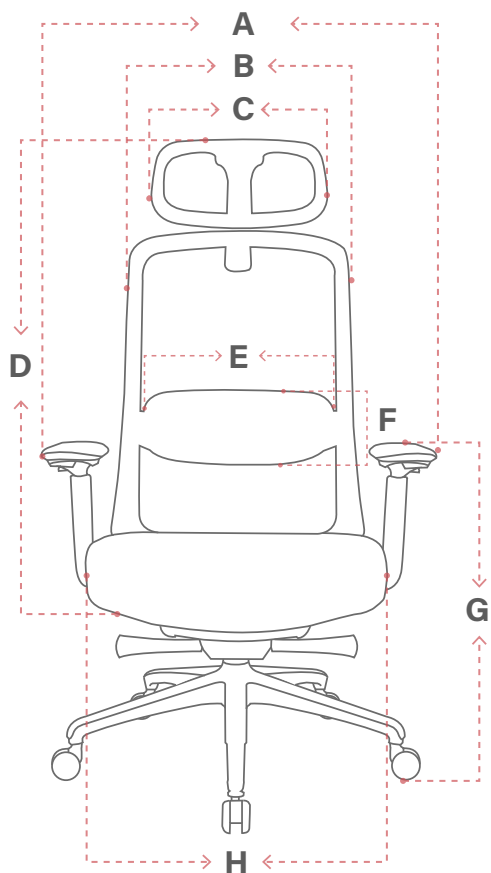

130 kg
Peso que soporta*
*Peso máximo certificado

18 kg
Peso empaque
1 und en caja

0,0588 m3
Volumen silla
armada

0,19019 m3
Volumen empaque
1 und en caja

DIMENSIONES (mm)

ÍTEM	MÍNIMO	MÁXIMO	RANGO MOVIMIENTO
A	INTERNO 475	EXTERNO 680	N/A
B	450	N/A	N/A
C	340	N/A	N/A
D	700	780	N/A
E	370	N/A	N/A
F	140	N/A	100
G	615	700	N/A
H	510	N/A	N/A
I	170	N/A	100
J	610	N/A	N/A
K	490	N/A	N/A
L	1200	1280	N/A
M	430	520	N/A
N	320	N/A	N/A

APOYO LUMBAR.

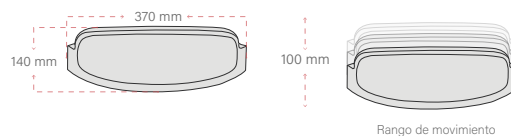

BRAZOS.

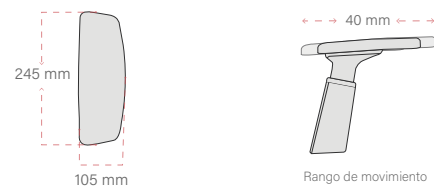

Las medidas pueden variar dependiendo de los materiales y componentes utilizados.

ONE PLUS Funcionalidades



CABECERO

Regulable en altura y ángulo.



APOYO LUMBAR

En espuma regulable en altura.



BRAZOS

4D regulables en altura, ángulo, profundidad y extensión lateral.



Slider con rango de movimiento de 50 mm.



Base nylon.



Ruedas goma (PU).

MANTENIMIENTO

MALLAS Y TELAS

- Aspire regularmente, en caso de presentarse una mancha limpiarla utilizando un paño limpio, suave y húmedo con agua y detergente para muebles (no aplicar el líquido directamente sobre el tapizado). Una vez realizada la limpieza, secar para no generar deterioro por humedad.
- No frotar fuertemente, esto puede generar suciedad en el tejido y deteriorar la tonalidad del producto.

PARTES METÁLICAS

- No cortar, perforar o aplicar agua directamente a las estructuras pintadas ya que pueden generar oxidación.

RECOMENDACIONES GENERALES

- Evite exponer el producto al sol o intemperie.
- No utilice solventes ni limpiadores abrasivos, estos causan daño permanente en cualquier parte del producto.
- Limpie regularmente con un paño humado y un shampoo neutro las rodachinas y partes plásticas para retirar exceso de polvo y suciedad, ajuste tornillos y perillas para evitar deterioro.
- Evite el contacto de elementos punzantes, golpear los componentes plásticos o los brazos con el puesto de trabajo u otros elementos que puedan desajustarlos y deteriorar el pad ya que el desgaste por fricción no se considera defecto del producto.